

MÁY CẮT CỎ

UMK435T/ UMR435T

**HONDA**  
POWER PRODUCTS



**TIẾT KIỆM NHIÊN LIÊU  
KẾT QUẢ CAO NHẤT  
HÀI LÒNG NGƯỜI DÙNG**

**ĐẠI LÝ****HONDA**  
The Power of Dreams

Máy cắt cỏ UMK435T được thiết kế đem lại sự thuận tiện cho khách hàng khi sử dụng

**MÁY CẮT CỎ UMK435T**Kết quả cao nhất  
Hài lòng người sử dụng

- Tiết kiệm nhiên liệu (0.62 L/giờ) \*
- Tổng chi phí vận hành thấp\*  
(VD: vận hành thường xuyên trong 600 giờ) với tổng chi phí tương đương 6.130.560 VND)
- Khởi động nhẹ nhàng \*
- Độ ồn, độ rung, khí thải thấp \*
- Động cơ hoạt động tốt đa chiều (xoay 360 độ) \*
- Nhập khẩu nguyên chiếc từ Thái Lan \*

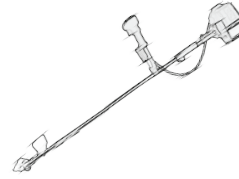
**MÁY CẮT CỎ 2 THÌ 30-40CC**

- \* Tiêu hao nhiên liệu cao (1.07 L/giờ)
- \* Tổng chi phí vận hành cao  
(VD: vận hành thường xuyên trong 600 giờ với tổng chi phí tương đương 10.580.160 VND)
- \* Khởi động nặng
- \* Độ ồn, độ rung, khí thải cao
- \* Động cơ hoạt động không tốt ở đa chiều (xoay 360 độ)
- \* Phần lớn lắp ráp tại Việt Nam hoặc nhập từ Trung Quốc

\*\*\*Lưu ý: Giá xăng A92 đang tính ở 16.480 VND/L

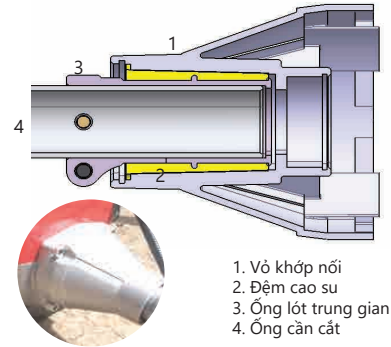
**ĐẶC ĐIỂM NỔI BẬT****KHỞI ĐỘNG**  
Giật nhẹ nhàng**CẦN GA**  
Dễ sử dụng**TIẾT KIỆM NHIÊN LIỆU**  
Tiêu hao nhiên liệu thấp  
Xăng 0.62L/h

1. Vỏ khớp nối
2. Đệm cao su
3. Ống lót trung gian
4. Ống cần cắt

**KHỚP NỐI**  
Kết cấu chắc chắn  
Độ bền cao  
Giảm rung hiệu quả**ỨNG DỤNG NỔI BẬT**

Cắt cỏ/lúa

**THÔNG SỐ KỸ THUẬT**

MODEL ĐỘNG CƠ	UMK435T	UMR435T
Loại động cơ	HONDA GX35	HONDA GX35
Kiểu máy	4 thì, 1 xilanh, làm mát bằng quạt gió	4 thì, 1 xilanh, làm mát bằng quạt gió
Dung tích xilanh	35.8 cc	35.8 cc
Đường kính x hành trình piston	39.0 x 30.0 mm	39.0 x 30.0 mm
Công suất cực đại (SAE J1349)	1.0 kW (1.4 mã lực) / 7000 v/p	1.0 kW (1.4 mã lực) / 7000 v/p
Tỉ số nén	8.0 : 1	8.0 : 1
Kiểu đánh lửa	Transito từ tính (IC)	Transito từ tính (IC)
Kiểu khởi động	Bằng tay	Bằng tay
Dung tích bình nhiên liệu	0.63 lít	0.63 lít
Dung tích nhớt	0.1 lít	0.1 lít
Loại nhiên liệu	Xăng không chì có chỉ số octan 92 trở lên	Xăng không chì có chỉ số octan 92 trở lên
Kiểu trục truyền động	Trục cứng	Trục mềm
Kiểu cần ga	Kiểu cò súng	Kiểu cò súng
Kiểu đeo (mang)	<b>Đeo vai</b>	<b>Đeo lưng</b>
Dây đeo	<b>Dây đôi</b>	<b>Dây đôi</b>
Kính bảo hộ	Có	Có
Kích thước phù bì (DxRxC)	<b>1928 x 637 x 444 (mm)</b>	<b>2838 x 299 x 462 (mm)</b>
Tổng trọng lượng	<b>8.45 Kg</b>	<b>11 Kg</b>

(Hình ảnh mang tính chất minh họa)

**Công Ty TNHH Honda Việt Nam Power Products**

Tầng 01 và Tầng 02, 77 Hoàng Văn Thái, Phường Tân Phú, Q7, TP.HCM

Điện thoại: 08 - 54161427 - Hotline: 0933 899 544